

DO NOT RETURN PRODUCT TO THE STORE
Individual stores do not stock parts.

NO REGRESAS ESTA PRODUCTO A LA TIENDA
Las tiendas no tiene partes.

NE RETOURNEZ PAS LE PRODUIT AU MAGASIN
Les magasins individuels ne gardent pas de pièces.

If a part is missing or damaged, please visit our website or call our toll-free customer service line. We will gladly ship your replacement parts **FREE** of charge.

Si las partes están perdidas o dañadas Por favor visite nuestra página de Internet o llame a nuestra línea de teléfono gratis de Servicio al Cliente. Nosotros le enviaremos sus repuestos sin cargo adicional, serán totalmente gratis.

Si une pièce est manquante ou endommagée, veuillez visiter notre site web ou appelez sans frais notre Service à la clientèle. Nous expédierons avec plaisir vos pièces de rechange **GRATUITEMENT**.

Need Parts or Assistance?

Nesacitas partes o Asistencia?

Besoin de Pièces ou d'assistance?

WWW.SYSTEMBUILD.COM/PARTS

or call toll free:
o llame a nuestra línea gratis: **1-866-452-4081**
ou appelez sans frais:

For prompt, reliable service; please have your assembly manual ready.

Para servicio mas rapido y reliable por favor tenga esta manual listo.

Pour un service rapide et fiable, s'il vous plaît ayez votre livret d'assemblage en main.

-KEEP FOR REFERENCE-

-GUARDAR PARA REFERENCIA-

-GARDEZ POUR RÉFÉRENCE-

▲ WARNING



Unit can tip over causing severe injury or death.

- Anchor unit to stud or wall.
- **DO NOT** allow children to climb on unit.
- Put heavy items on lower shelves or drawers.
- Read and follow all assembly instructions.

▲ ADVERTENCIA

Este mueble puede caerse por encima causando daño serio o la muerte

- Anolar el mueble a un espárrago muro.
- **NO** dejar que los niños suben por encima del mueble.
- Poner los articulos mas pesados en los tableros o cajones inferiores.
- Leer y seguir todos de los instucciones para el montaje.

▲ AVERTISSEMENT

L'unité peut basculer et causer des blessures graves ou la mort.

- Fixez l'unité au mur ou à un montant.
- Ne laissez **PAS** les enfants grimper sur le meuble
- Déposez les pièces lourdes sur les tablettes ou tiroirs du bas.
- Lire et suivre toutes les instructions d'assemblage.

Thank you for purchasing from SYSTEM BUILD.
Visit www.systembuild.com to view the limited warranty valid in the U.S. and Canada.

*Gracias por haber comprado en SYSTEM BUILD.
Visite www.systembuild.com para ver la garantía limitada válida solamente en Estados Unidos y Canadá.*

Merci pour votre achat de SYSTEM BUILD.
Visitez www.systembuild.com pour voir la garantie limitée valide au Canada et aux États-Unis.

SYSTEM BUILD CONSUMER SERVICES

SERVICIO A LA CLIENTELA DE SYSTEM BUILD

SERVICE À LA CLIENTÈLE DE SYSTEM BUILD

Before starting – Antes de empezar – Avant de débiter.



- Read each step carefully before starting. It is very important that each step is performed in the correct order. If these steps are not followed in sequence, assembly difficulties will occur.

Lea con cuidado cada paso antes de empezar. Es muy importante que cada paso se ejecute en el orden correcto, de lo contrario, tendrá dificultades en el ensamblaje.

Lisez chaque étape soigneusement avant de commencer. Il est très important que chaque étape de l'assemblage soit exécutée dans le bon ordre. Si ces étapes ne sont pas suivies dans l'ordre, vous aurez de la difficulté à assembler le meuble.

- Make sure all parts are included. Most board parts are labeled or stamped on the raw edge. *Asegúrese de tener todas las piezas. Cada pieza está marcada con una etiqueta o con un sello en el lado sin acabado.*

Assurez-vous que toutes les pièces sont incluses. La plupart des pièces en bois sont étiquetées ou estampées sur le bord non fini.

- Work in spacious area, preferably on a carpet, near the place the unit will be used. *Ejecute el ensamblaje en un área espaciosa, de preferencia sobre una alfombra y cerca del lugar donde se usará el mueble.*

Travaillez dans un endroit spacieux, préférentiellement sur un tapis, près de l'endroit où le meuble sera utilisé.

- Have the following tools. *Tenga las siguientes herramientas a mano.*

Ayez les outils suivants à la portée de la main.

- Do not use power tools to assemble your furniture. Power tools may strip or damage the parts. *No use herramientas eléctricas para ensamblar el mueble. Las herramientas eléctricas pueden raspar o dañar las piezas.*

N'utilisez pas d'outils électriques pour assembler le meuble, car ceux-ci peuvent endommager les pièces.

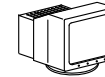
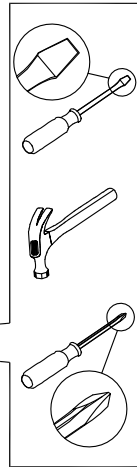

Visit our website:
Visite nuestra página de internet:
Visitez notre site Web:

WWW.SYSTEMBUILD.COM



Call us at:
Llame al:
Téléphone:

1-866-452-4081



Fax:
Facsimil:
Télécopieur:

1-888-315-8745



Write to:
Escriba a:
Adresse:

SYSTEM BUILD
410 East First Street South
Wright City, MO 63390 USA
Attention: Consumer Services

Monday – Friday
9:00 am – 5:00 pm
Central Time

Lunes – Viernes
9:00 am – 5:00 pm
Horario Central

Lundi – Vendredi
9:00 am – 5:00 pm
Heure normale du Centre

HELPFUL HINTS

- Visit our website for basic assembly tips and to order replacement parts.
- Identify, sort and count the parts before attempting assembly.
- Call our toll free number if you need assistance identifying parts.
- Compression dowels are tapped in with a hammer.
- Slides have lips only on the right side.
- Cam locks that are properly fastened on a horizontal board will face toward the center of the unit, on a vertical board the point on the lock will face the bottom.
- Back panels provide stability and support. Use all the nails provided.
- When nailing back panels to the unit, be sure there is equal distance on all sides to square the unit.
- Units without the back panel installed may collapse.
- Clean the product with your favorite furniture polish and a soft cloth. DO NOT USE harsh chemicals or abrasive cleaners.
- Move your new furniture carefully, with two people lift and carry the unit to a new location.
- Never push, pull or drag your furniture (especially on carpet).
- Additional parts are available for a nominal fee.

NOTAS UTILES

- Visite nuestra página de internet para que siga los pasos básicos del montaje del mueble y ordene las piezas que necesitan ser reemplazadas.
- Identifique, clasifique y cuente todas las piezas antes de empezar el ensamblaje.
- Llame gratis al número de servicio al cliente si necesita ayuda con el identificación de las piezas.
- Las clavijas de compresión se golpean con un martillo.
- Las correderas solo tienen un borde en el lado derecho.
- Las cerraduras de leva que están correctamente sujetadas a una tabla horizontal estarán orientadas hacia el centro de la unidad; en una tabla vertical, la cerradura apuntará hacia el lado inferior.
- Los paneles traseros dan estabilidad al mueble. Use todos los clavos incluidos.
- Cuando clava paneles traseros a la unidad, procure que haya una distancia igual en todos los lados para cuadrar la unidad.
- Los muebles que no tienen el panel trasero pueden colapsar.
- Limpie el producto con su abrillantador para muebles favorito y un paño suave. NO USE químicos fuertes ni limpiadores abrasivos.
- Mueva su mueble nuevo con mucho cuidado y con la ayuda de otra persona levante y mueva el mueble a su lugar.
- Nunca empuje, jale o arrastre un mueble (especialmente sobre una alfombra).
- Por un pago nominal puede ordenar piezas adicionales.

NOTES UTILES

- Visitez notre site Web pour obtenir des conseils de montage de base et pour commander des pièces de rechange.
- Identifiez, séparez et comptez les pièces avant d'entreprendre l'assemblage.
- Appelez à notre numéro sans frais si vous avez besoin d'aide pour identifier les pièces.
- On insère les goudjons au moyen d'un marteau.
- Les glissières ont des rebords seulement sur le côté droit.
- Les cames installées correctement sont orientées vers le centre pour ce qui est des planches horizontales, et vers le bas pour ce qui est des planches verticales.
- Les panneaux arrière stabilisent et soutiennent le meuble. Utilisez tous les clous fournis.
- En enfonçant les clous dans une planche, assurez-vous que toutes les distances entre les coins sont égales pour que le meuble soit à l'équerre.
- Certaines parties du meuble peuvent s'écrouler si elles ne sont pas fixées au panneau arrière.
- Nettoyez le meuble avec votre poli à meubles préféré et un linge doux. NE PAS UTILISER de produits chimiques ou de nettoyeurs abrasifs.
- Déplacez votre nouveau meuble avec soin, avec l'aide d'une autre personne et portez-le jusqu'à son nouvel emplacement.
- Ne jamais pousser ou traîner votre meuble (surtout sur un tapis).
- Il est possible d'obtenir des pièces supplémentaires à peu de frais.

PARTS - PIEZAS - PIECES

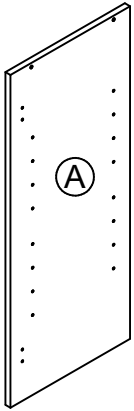

left panel
panel izquierdo
panneau gauche
37369015012

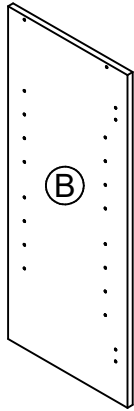

right panel
panel derecho
panneau droit
37369015022

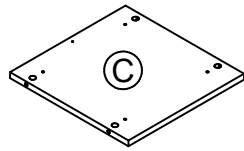

top
cime
dessus
37369015030

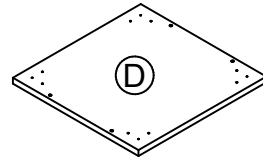

bottom
fondo
fond
37369015041

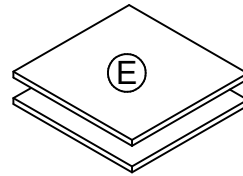

2 adjustable shelves
2 estantes ajustables
2 tablettes regables
37369015050

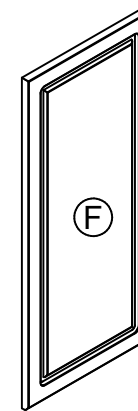

door
puerta
porte
37369403060

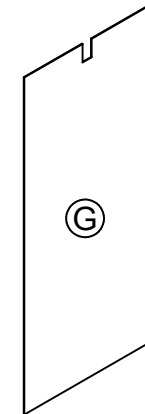

back panel
panel trasero
panneau arriere
K73691500

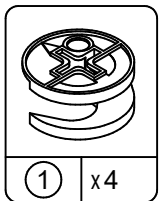

① x4
#A22620
cam lock
cerradura de leva
serrure de came

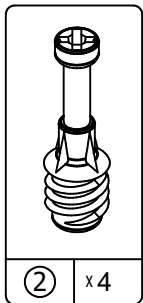

② x4
#A22610
cam bolt
perno de leva
boulon de came

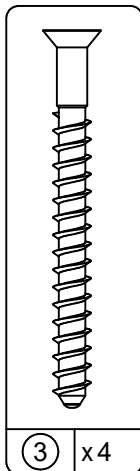

③ x4
#A23030
confirmat
confirmado
confirmé

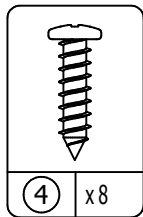

④ x8
#A12420
5/8" pan head
cabeza redondo 5/8"
tête ronde 5/8"

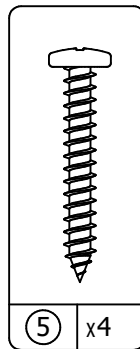

⑤ x4
#A12930
1-1/8" pan head
1-1/8" cabeza redondo
1-1/8" vis

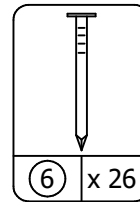

⑥ x 26
#A21110
nail
clavo
clou

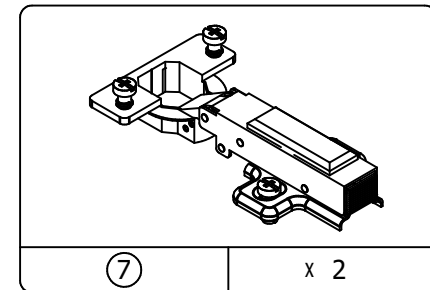

⑦ x 2
#A65700
hinge
bisagra
charniere

PARTS - PIEZAS - PIECES

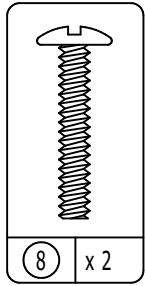

8 x 2
#A17400
machine screw
tornillo
vis

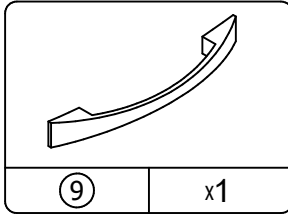

9 x 1
#A52395
handle
tirador
poignée

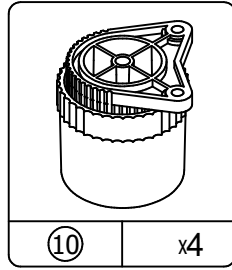

10 x 4
#A44140
adjustable foot
pie ajustable
patte réglable

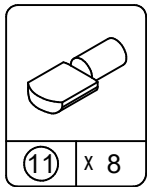

11 x 8
#A80250
shelf support
soporte de tablero
support de la tablette

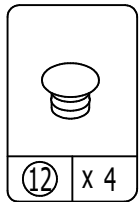

12 x 4
#A24930
hole plug
tapon del agujero
bouchon du trou

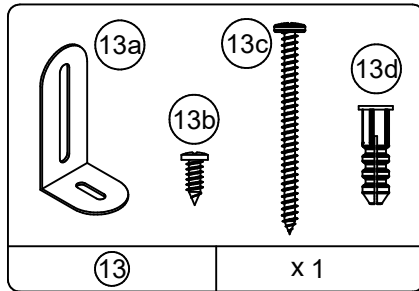

13a, 13b, 13c, 13d
13 x 1
#A84050
safety bracket kit
juego del soporte de seguridad
ensemble de courroie sécurité

This illustration shows how the CAM fastening system works.
Esta ilustración muestra el sistema de fijación de leva y como funciona.
Cette illustration montre le système de fixation CAME et son fonctionnement.

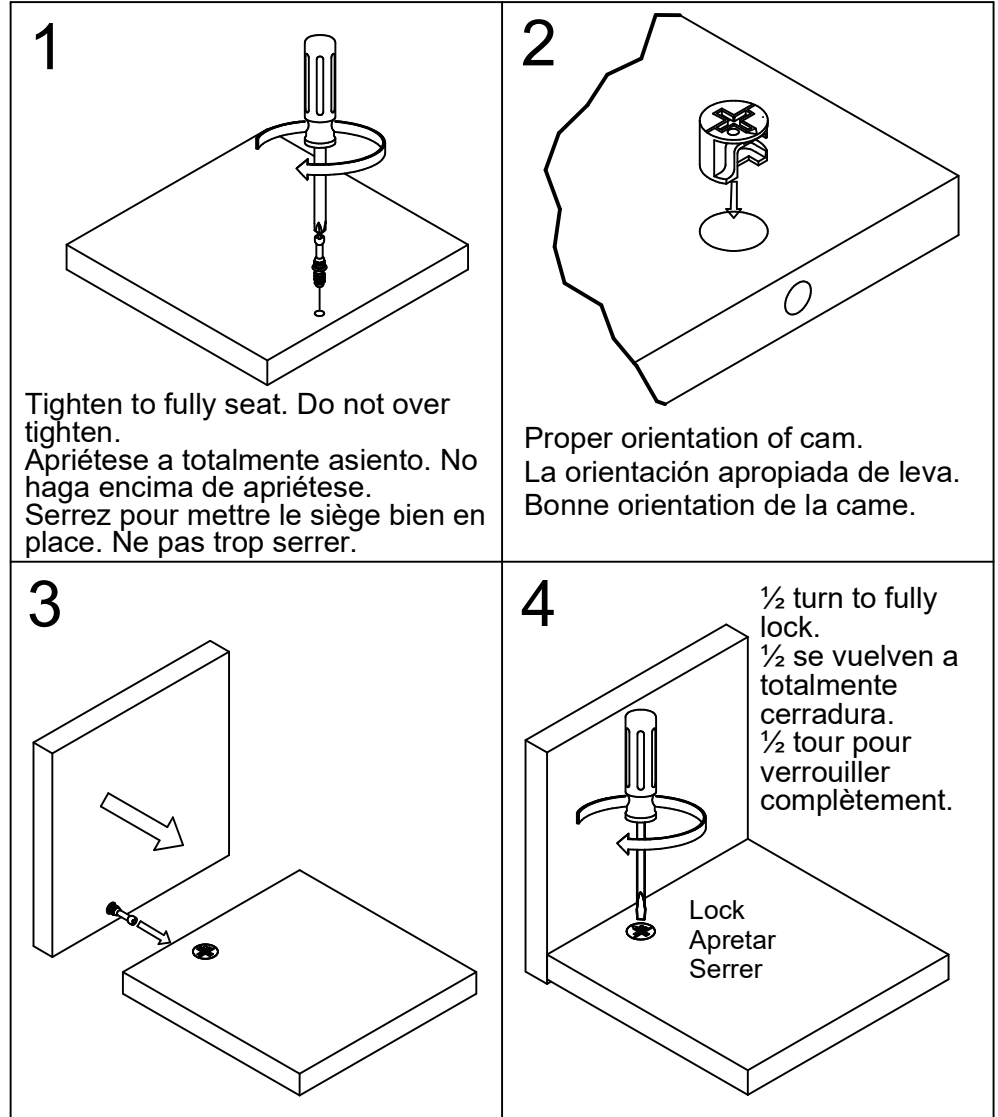

1

Separate the hinge plate by pressing the hinge release at the end of the hinge arm.
Remove the hinge cover from the hinge arm.

Separe la placa de la bisagra presionando la bisagra soltando en el extremo del brazo de la bisagra. Quite la cubierta de la bisagra del brazo de la bisagra.

Séparez la plaque de charnière en appuyant sur le déclencheur de la charnière à l'extrémité du bras de la charnière. Enlevez le couvre-charnière du bras de la charnière.

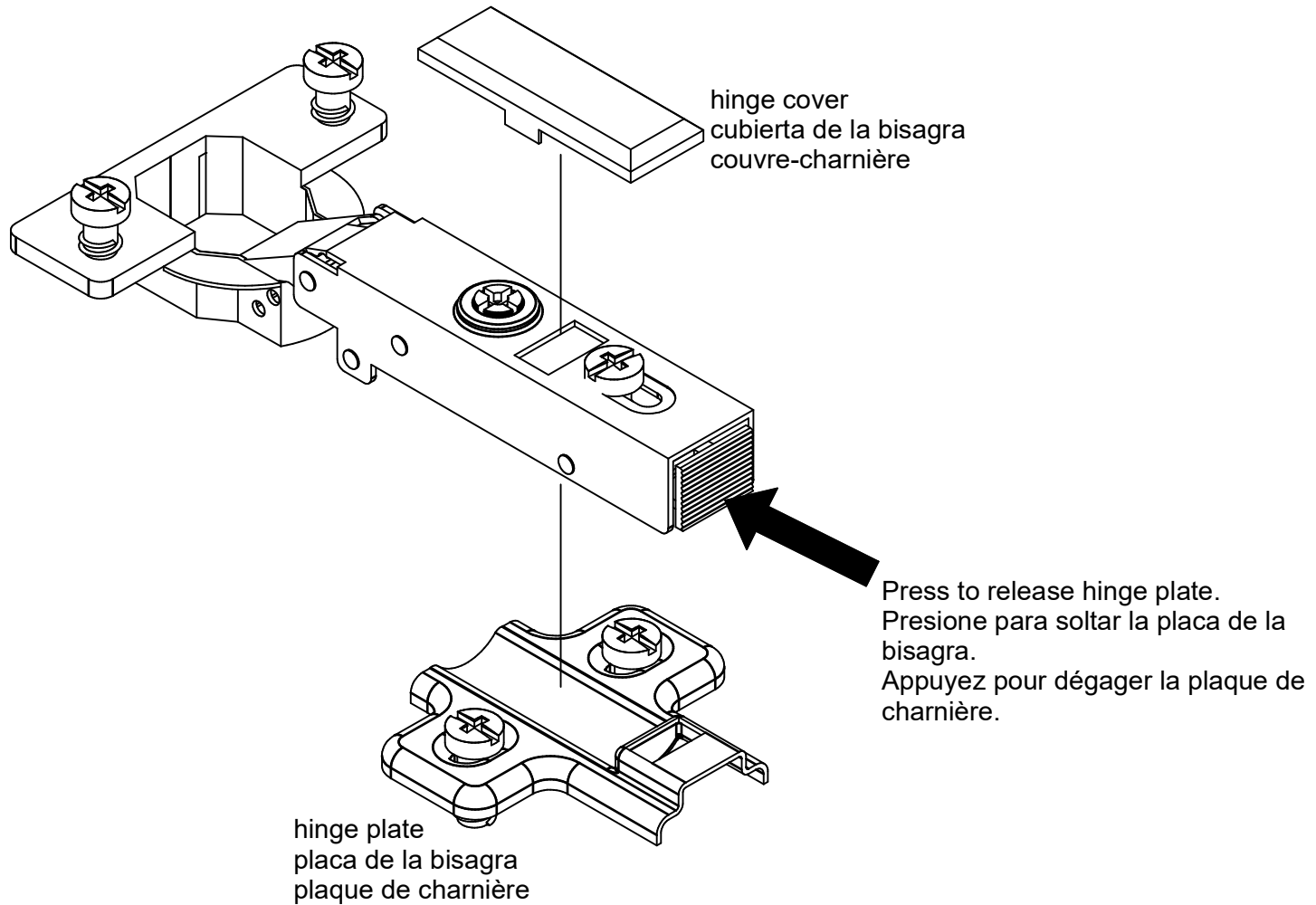

2

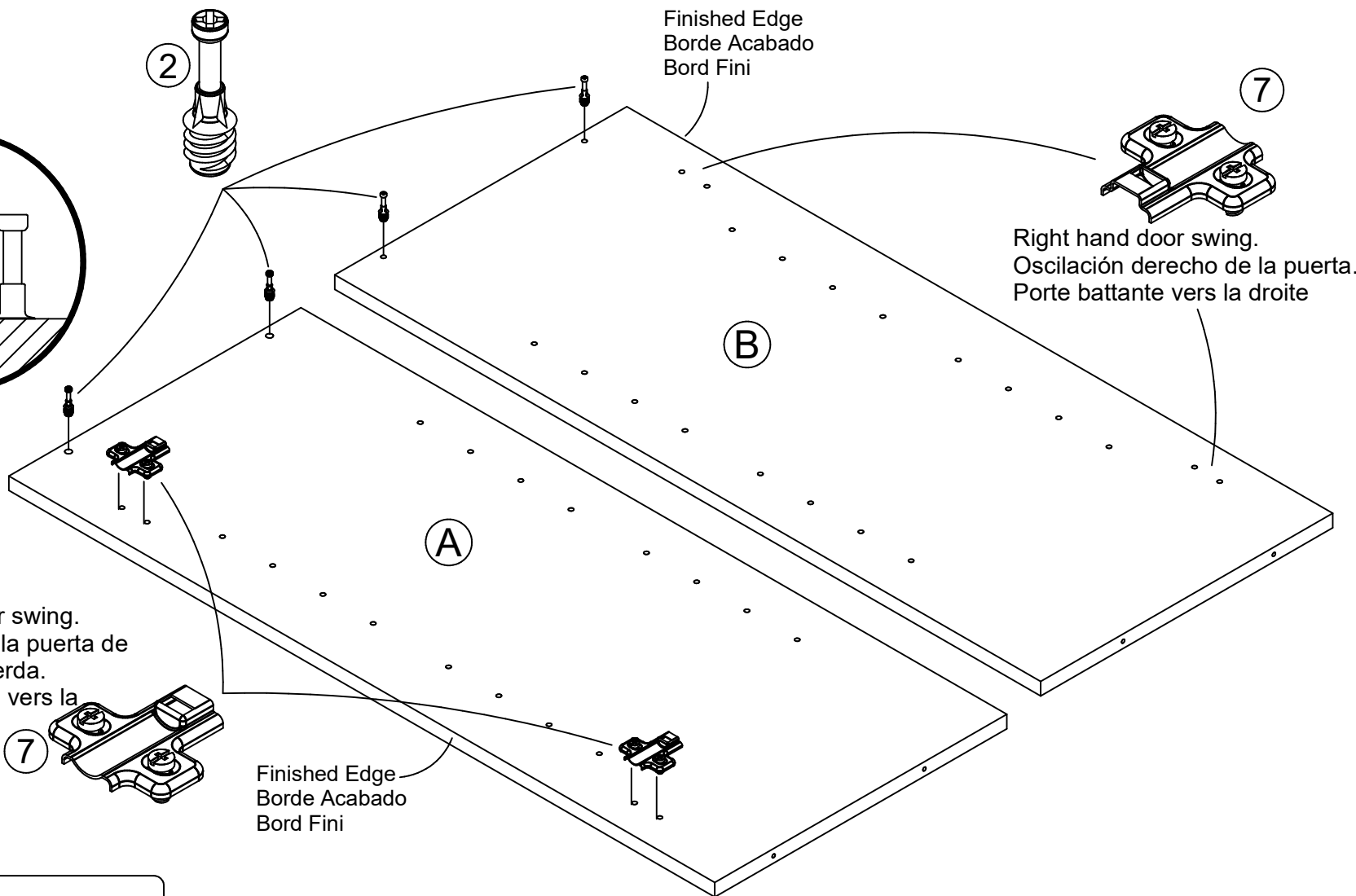
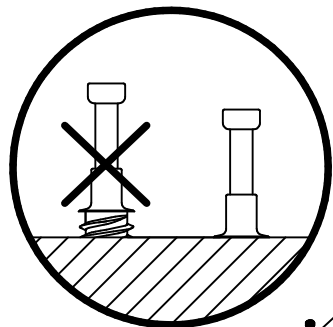

Left hand door swing.
Oscilación de la puerta de
la mano izquierda.
Porte battante vers la
gauche

Right hand door swing.
Oscilación derecho de la puerta.
Porte battante vers la droite

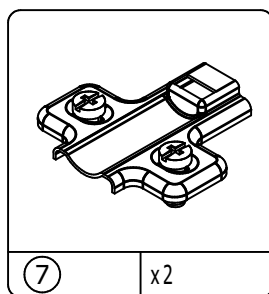
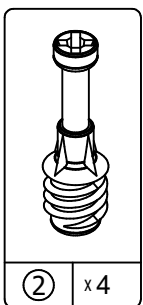

Determine if you want your door to swing to the left or right. The illustration on the front page of this manual shows the door swinging to the left.

Determine si usted quisiera que su puerta se virara al izquierdo o derecho. La ilustración en la página delantera de este manual demuestra la puerta que se vira a la izquierda. Oscilación de la puerta de la mano izquierda. Oscilación derecho de la puerta.

Déterminez si vous voulez que votre porte pivote vers la gauche ou la droite. L'illustration sur la page avant de ce manuel montre la porte qui pivote vers la gauche.

3

Be sure the cam locks are fully inserted into the holes.
Asegúrese de cerraduras estplenamente insertados en agujeros.
Veuillez vous assurer que les serrures de came sont insres compltement dans les trous.

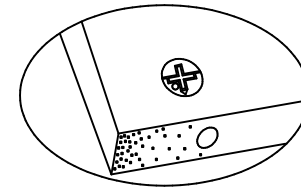
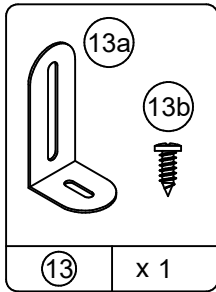
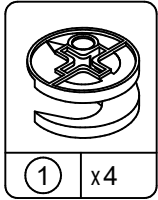

Proper orientation of CAM LOCK
Posicin correcta de la cerradura de leva.
Bonne orientation de la SERRURE DE CAME

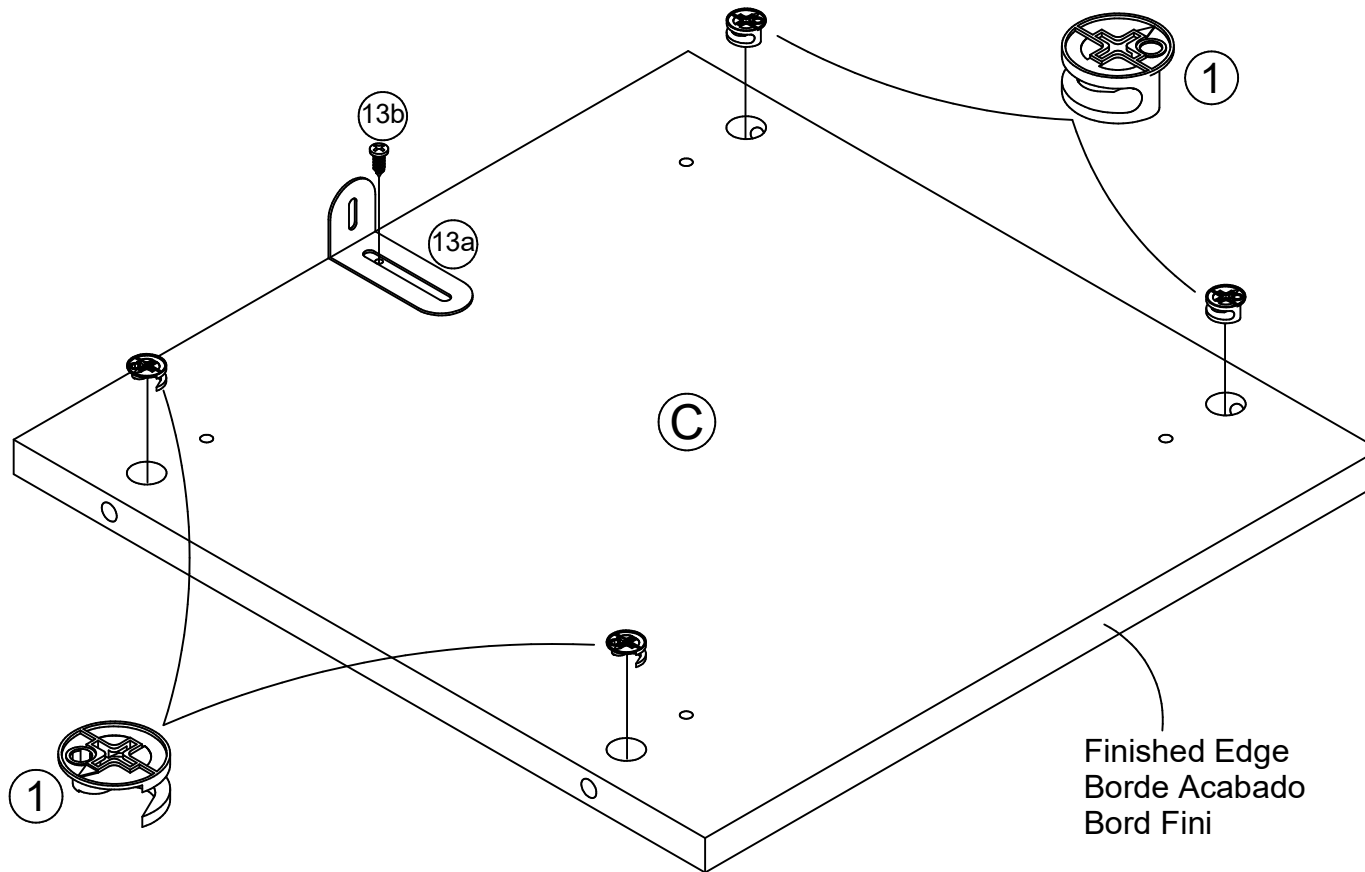

4

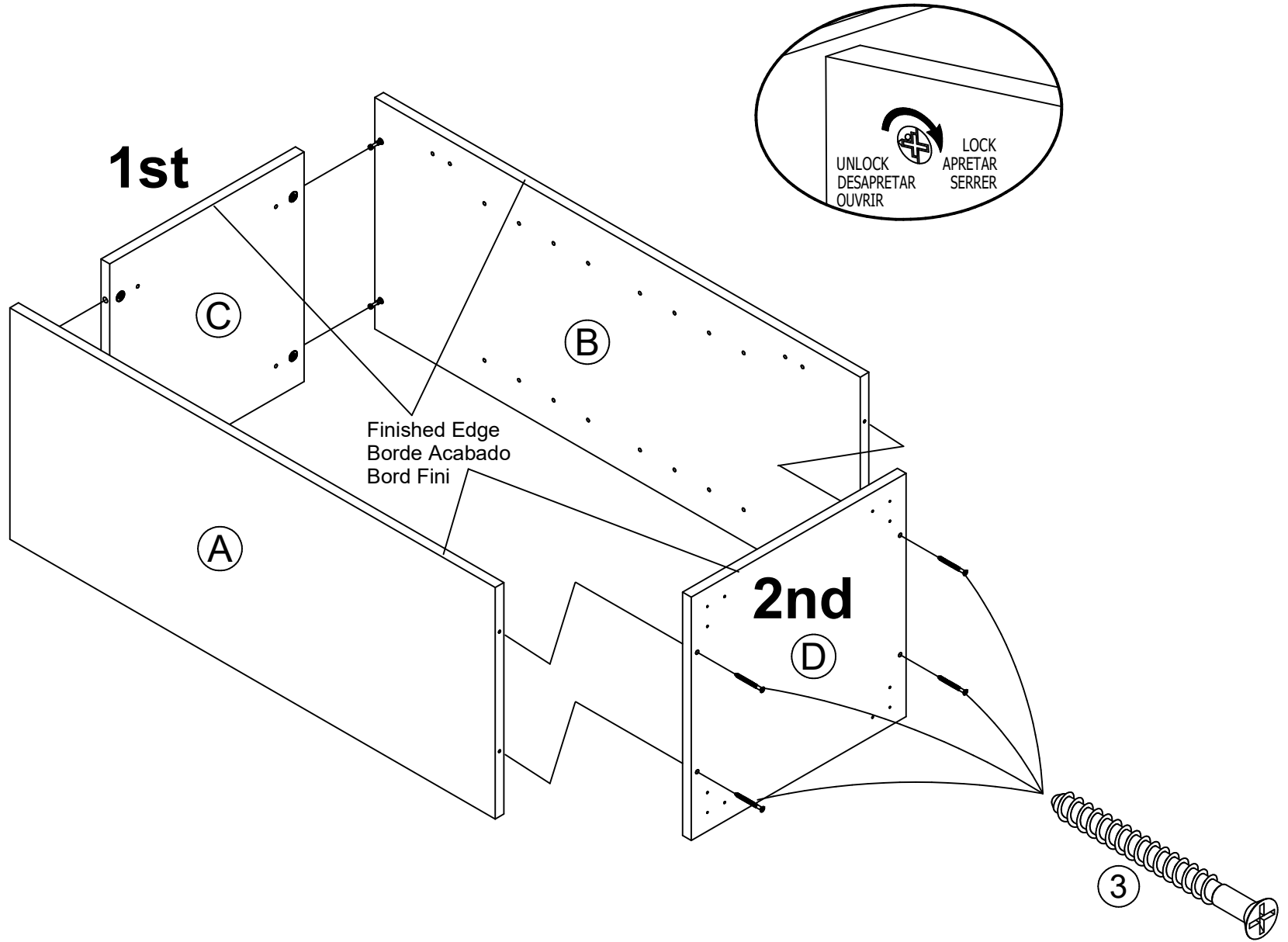
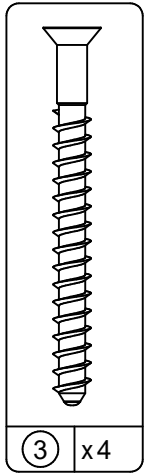

5

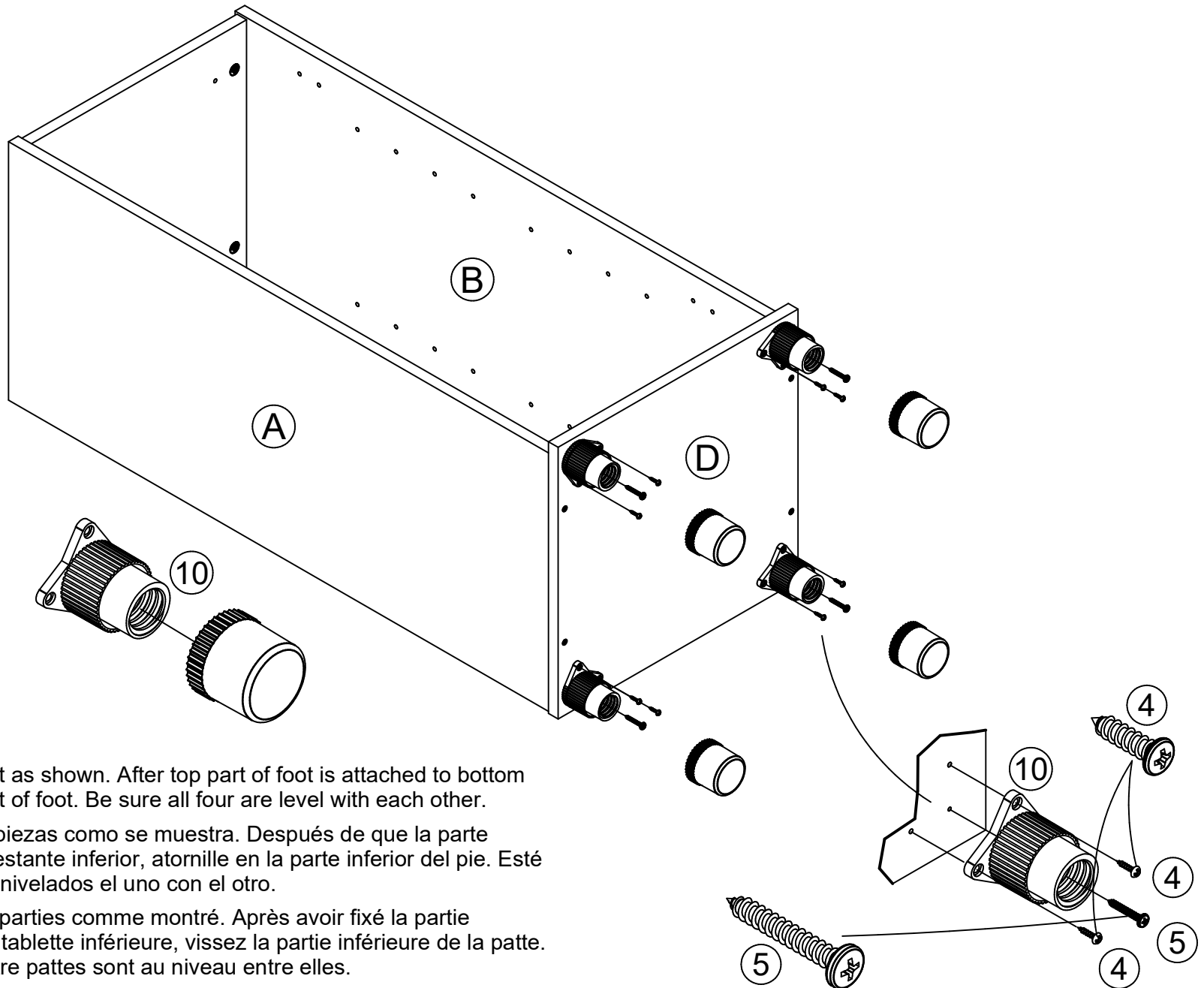
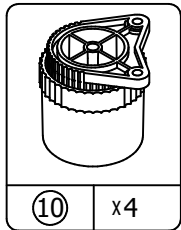
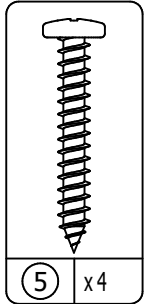
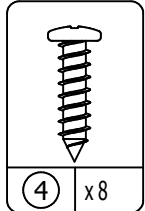

Unscrew the two piece foot as shown. After top part of foot is attached to bottom shelf, screw on bottom part of foot. Be sure all four are level with each other.

Desatornille el pie de dos piezas como se muestra. Después de que la parte superior del pie se una al estante inferior, atornille en la parte inferior del pie. Está seguro que los cuatro son nivelados el uno con el otro.

Dévissez la patte en deux parties comme montré. Après avoir fixé la partie supérieure de la patte à la tablette inférieure, vissez la partie inférieure de la patte. Assurez-vous que les quatre pattes sont au niveau entre elles.

6

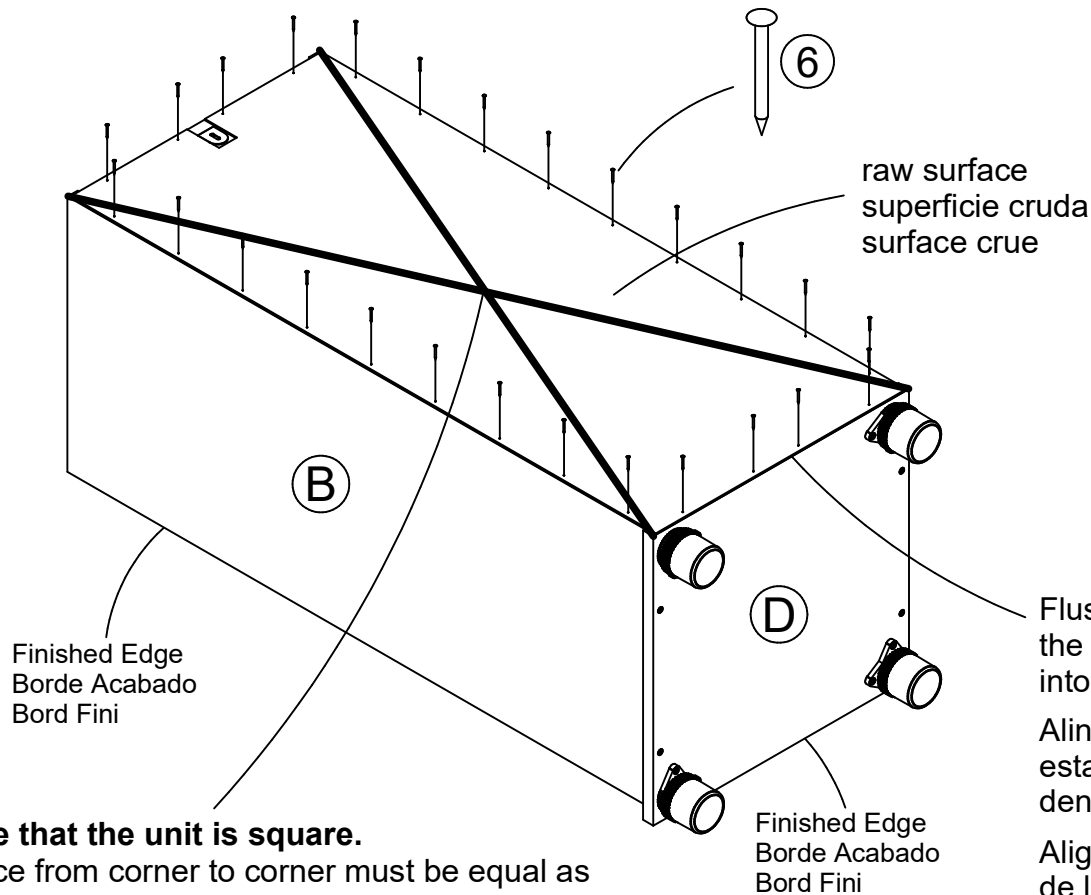
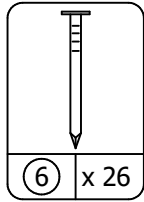
**Assure that the unit is square.**

Distance from corner to corner must be equal as shown.

Asegura que el unidad is cuadrada.

Distancia de esquina a esquina debe ser igual como se muestra por favor.

Assurez-vous que le meuble està égalité.

La distance de coin en coin doit être égale comme montré.

IMPORTANT! THE BACK PANEL IS A STRUCTURAL PART OF THIS UNIT AND MUST BE INSTALLED PROPERLY.

IMPORTANTE! EL PANEL TRASERO ES UNA PARTE ESTRUCTURAL DE ESTA UNIDAD Y DEBE SER INSTALADO CORRECTAMENTE.

IMPORTANT! LE PANNEAU ARRIÈRE EST UNE PIÈCE STRUCTURELLE DU MEUBLE ET DOIT ÊTRE INSTALLÉ CORRECTEMENT.

⚠ WARNING

Please make sure that the Backs are attached securely. All nails must be driven into the parts straight and tightened firmly. Failure to do so could cause instability, product collapse, and/or serious injury.

⚠ AVERTISSEMENT

S'il-vous-plaît assurez-vous que les PANNEAUX ARRIÈRES sont attachés solidement. Tous les clous doivent être enfoncés perpendiculairement et solidement dans les parties. Sinon le meuble peut devenir instable, s'effondrer subitement et/ou causer des blessures graves.

⚠ ADVERTENCIA

Por favor asegúrese que las Parte de atrás se atan firmemente. Todos los clavos deben manejarse en las partes recto y deben apretarse firmemente. El fracaso para hacer para que podría causar inestabilidad, derrumbamiento del producto, y/o la lesión seria.

Flush the edge of the back panel with the bottom edge of the bottom shelf. Align squarely and nail straight through into back edges.

Alinie el borde del panel trasero con el borde inferior del estante inferior. Alinee en ángulo recto y clave derecho dentro o en los bordes traseros.

Alignez le bord du panneau arrière avec le bord inférieur de la tablette inférieure. Alignez à égalité et enfoncez les clous perpendiculairement dans les bords arrière.

7

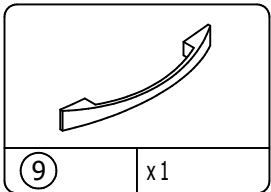
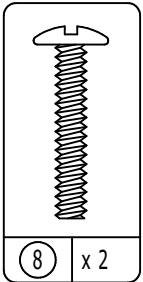
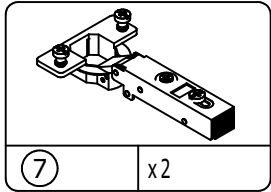
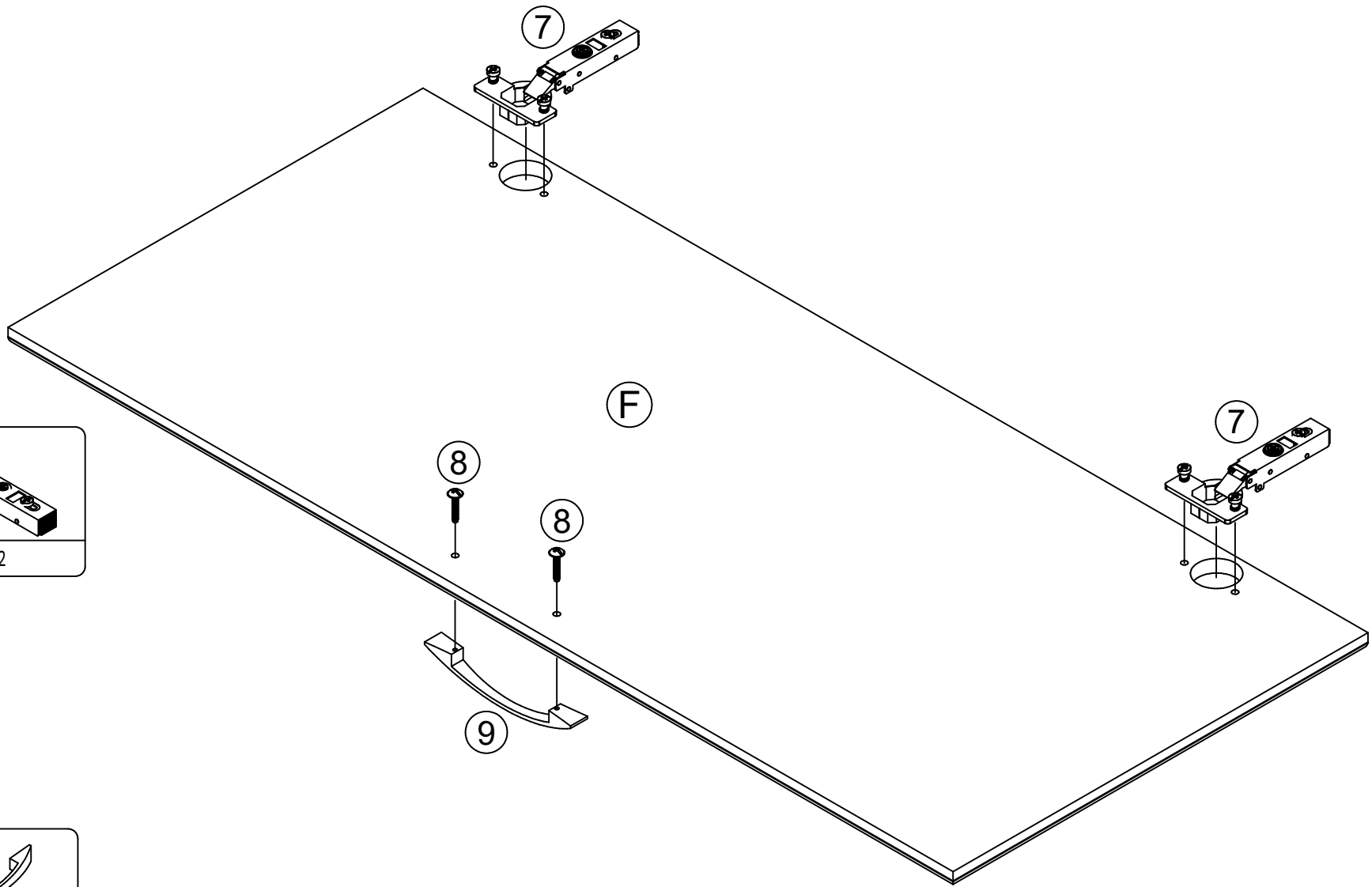

8

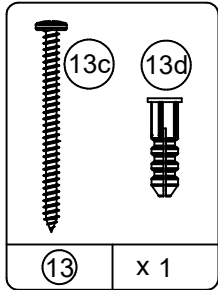

Position your cabinet in your desired location. Using the safety bracket kit, anchor your cabinet to a solid part of the wall. A wall anchor is included with the safety bracket kit if needed.

Please Note: If you plan on mounting one of the separate work surfaces that can be purchased, you may want to wait until the work surface is mounted to attach safety bracket.

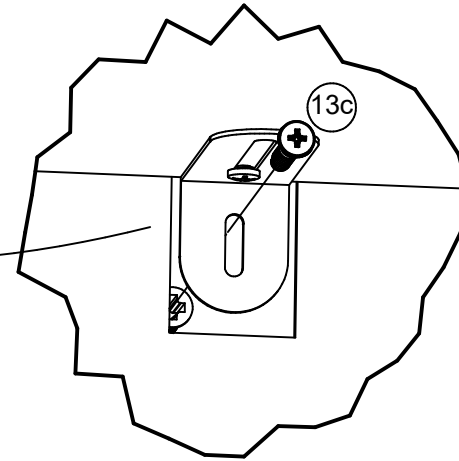
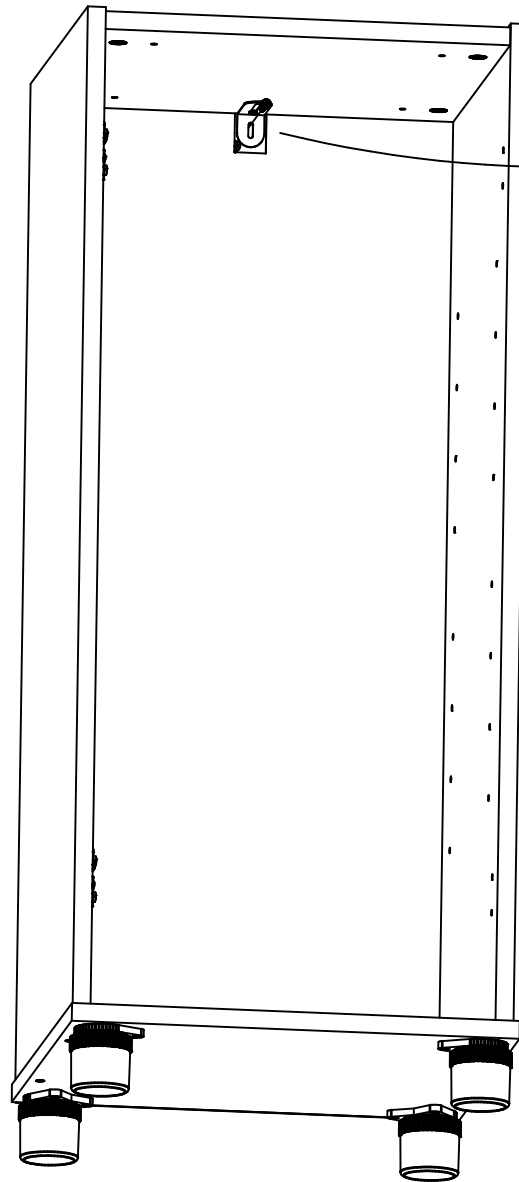

Coloque su gabinete en su localización deseada. Usando el equipo del soporte de seguridad, ancle su gabinete a una pieza sólida de la pared. Un ancla de pared se incluye con el equipo del soporte de seguridad si está necesitada. Observe por favor: Si usted planea en el montaje uno de las superficies de trabajo separadas que pueden ser compradas, usted puede querer esperar hasta que la superficie de trabajo se monte para unir el soporte de seguridad.

Positionnez votre armoire à l'endroit désiré. En utilisant le support de sécurité, ancrez votre armoire dans une partie solide du mur. Un ancrage mural est inclus avec le support de sécurité si nécessaire. S.V.P. notez: Si vous prévoyez monter une des surfaces de travail distinctes qui peuvent être achetées, il sera préférable d'attendre d'avoir monté la surface de travail avant de fixer le support de sécurité.

9

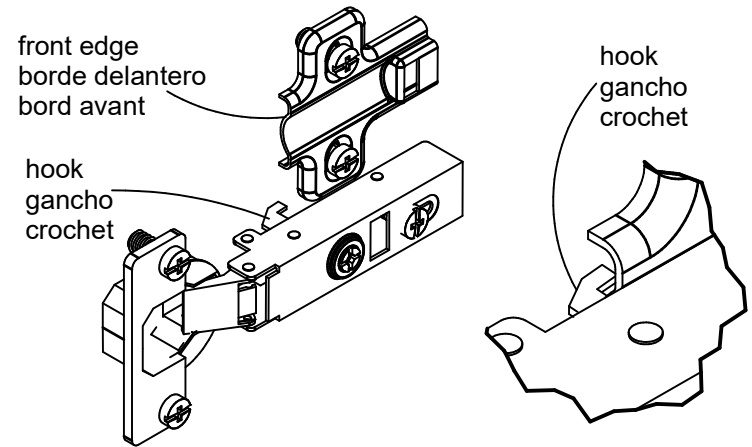
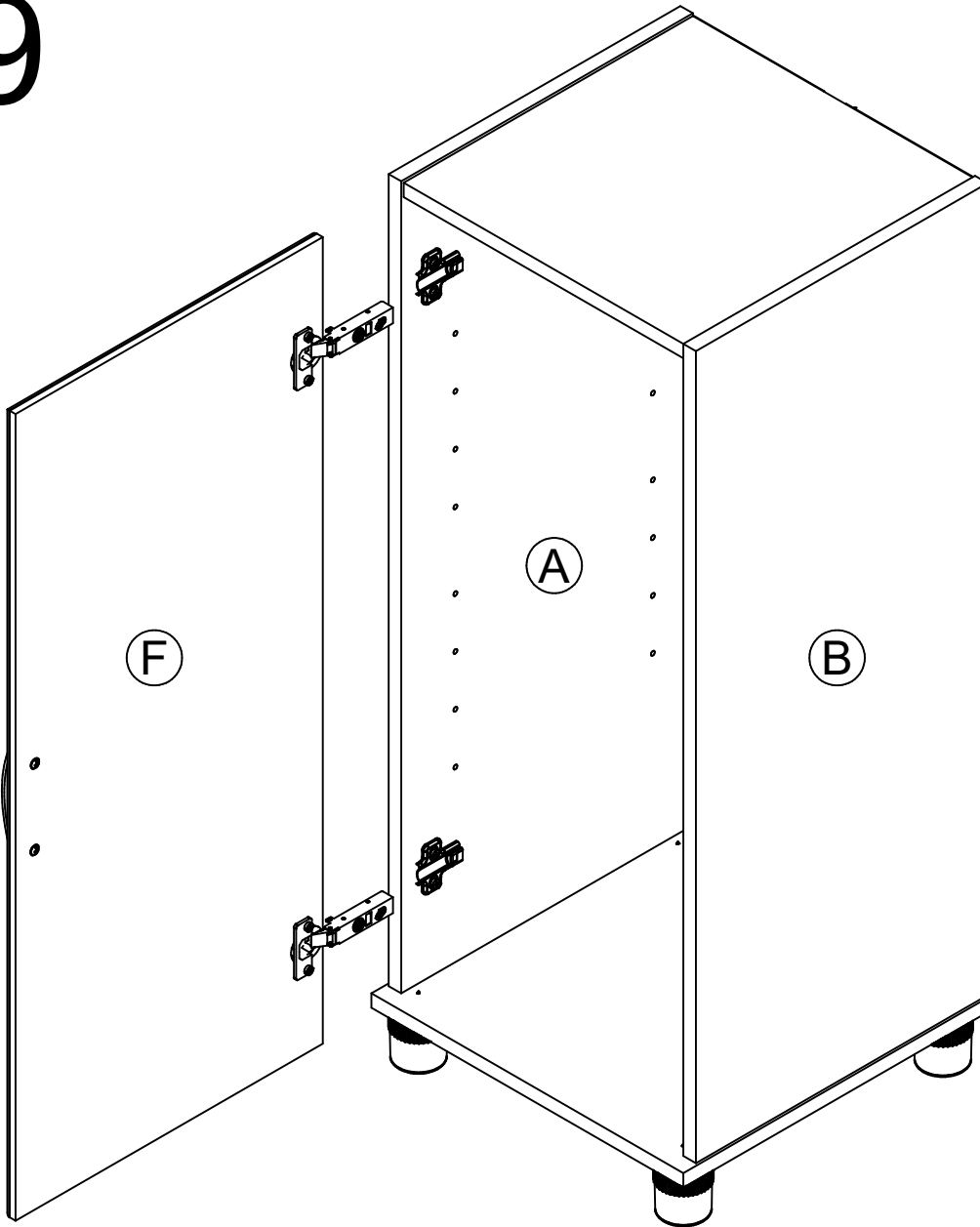

Press the hinges against the hinge plate so the hooks on the hinges catch the front edge of the hinge plate then press hinges down onto hinge plates until they snap together.

You can mount the door to the right panel (B) if desired. Mount the hinge plates to the right panel in the same manner.

Presione las bisagras contra la placa de la bisagra así que los ganchos en las bisagras cogen el borde delantero de las bisagras de la placa después de la prensa de la bisagra abajo sobre las placas de la bisagra hasta que se encajen a presión juntos.

Usted puede montar la puerta al panel derecho (B) si así desea. Monte las placas de la bisagra al panel derecho de manera semejante.

Pressez les charnières contre la plaque de charnière de sorte que les crochets des charnières s'accrochent sur le bord avant de la plaque de charnière, puis pressez les charnières vers le bas sur les plaques de charnière jusqu'à ce qu'elles s'enclenchent ensemble.

Vous pouvez monter la porte sur le panneau droit (B) si désiré. Montez les plaques de charnière sur le panneau droit de la même manière.

10

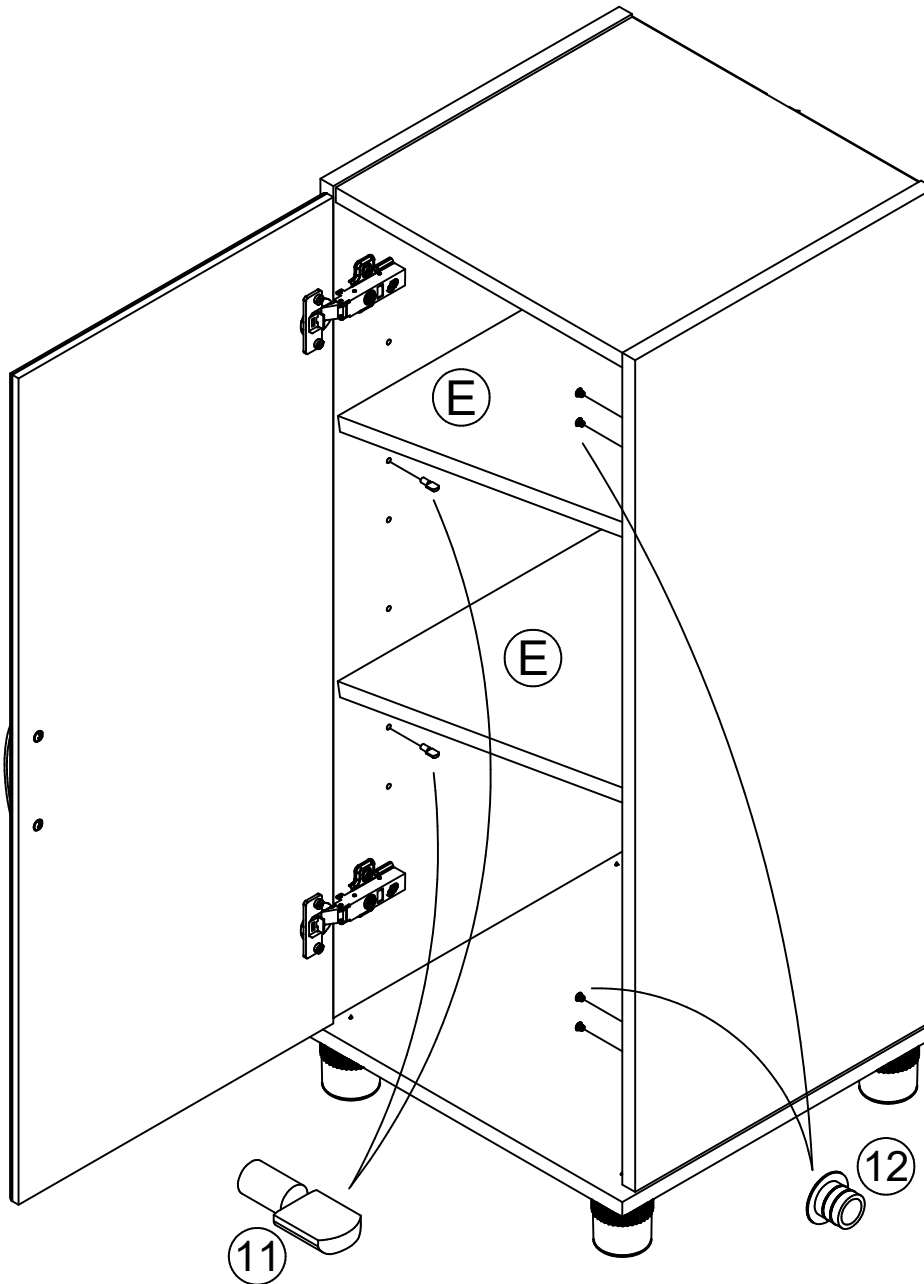
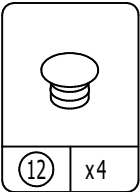
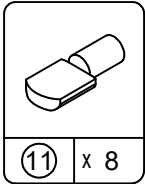

Insert holes plugs (12) into the holes not being used for the hinge plates.

Inserte los enchufes de los agujeros (12) en los agujeros que no son utilizados para las placas de la bisagra.

Insérez les bouchons (12) dans les trous qui ne sont pas utilisés pour les plaques de charnière.

11

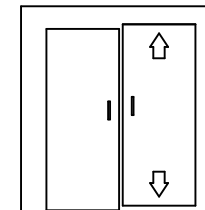
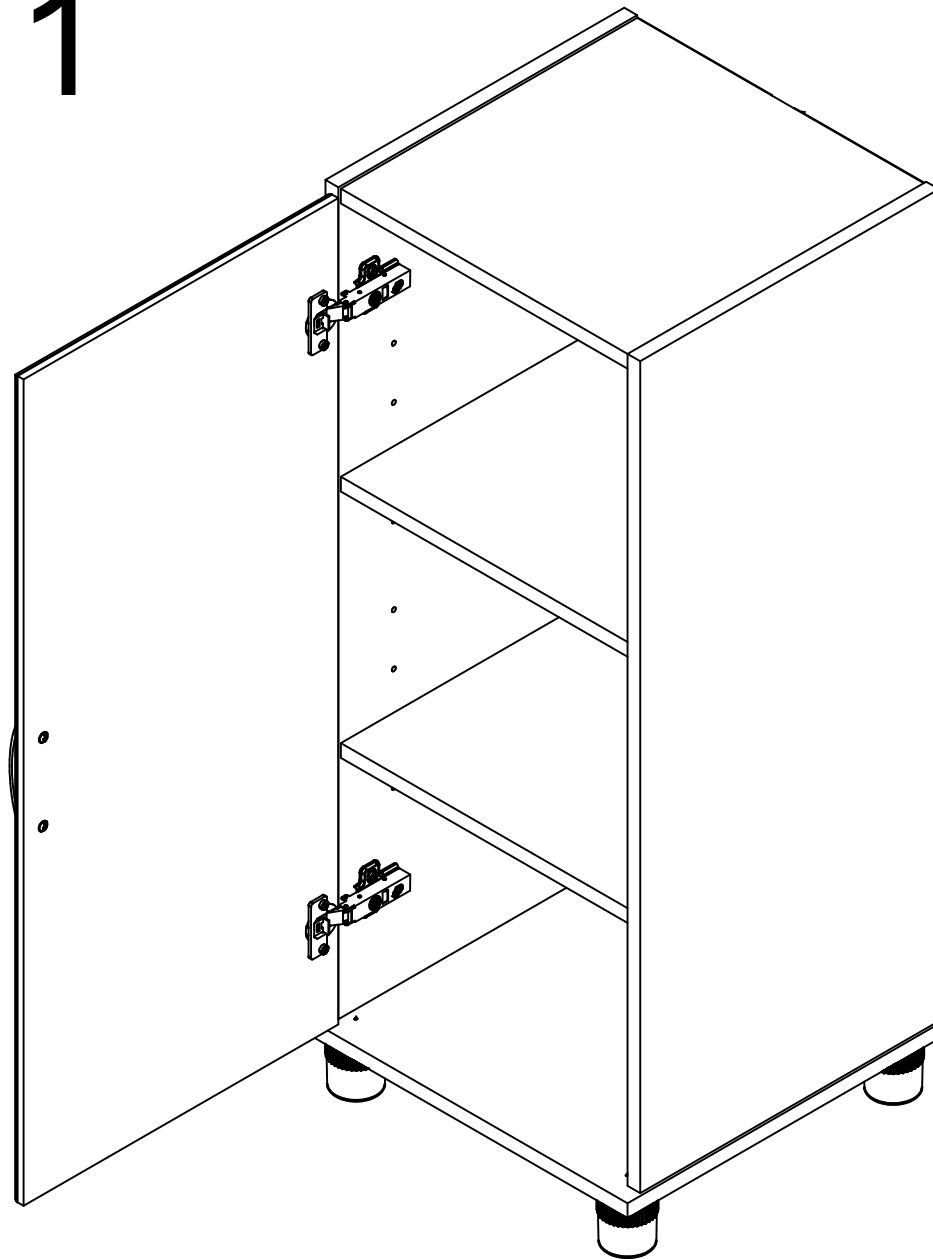

Loosen screw A
Adjust door.
Tighten screw A

Suelte el tornillo A
Acomode la puerta.
Ajuste el tornillo A

Défaites le vis A
Ajustez la porte.
Serrez le vis A

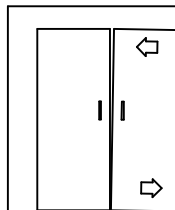

Loosen screw C
Turn screw B to
move door.
Tighten screw C

Suelte el tornillo C
Dé vuelta el tornillo B
para mover la puerta.
Ajuste el tornillo C

Défaites le vis C
Le vis du tour B
déplacer la porte.
Serrez le vis C

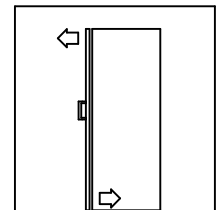

Loosen screw C
Adjust door.
Tighten screw C
*side view

Suelte el tornillo C
Acomode la puerta.
Ajuste el tornillo C
*la vista lateral

Défaites le vis C
Ajustez la porte.
Serrez le vis C
*le côté envisagent

Door Adjustment Ajuste de la Puerta Réglage de la Porte

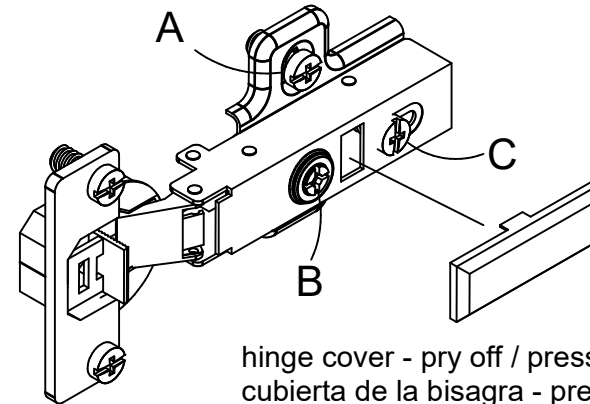

hinge cover - pry off / press on
cubierta de la bisagra - presione para
cerrar/presione para abrir.
couvre-charnière - dégager/appuyer

MAXIMUM LOADS – CARGA MAXIMA - CHARGES MAXIMALES

This unit has been designed to support the maximum loads shown. Exceeding these load limits could cause sagging, instability, product collapse, and/or serious injury.

Esta unidad ha sido diseñada para soportar la carga máxima anotada. El exceder estos límites puede causar inestabilidad, colapsarse y/o causar serias lesiones.

Ce meuble a été conçu pour supporter les charges maximales indiquées. En excédant ces limites de charge, le meuble pourrait devenir instable, s'effondrer, et/ou causer des blessures graves.

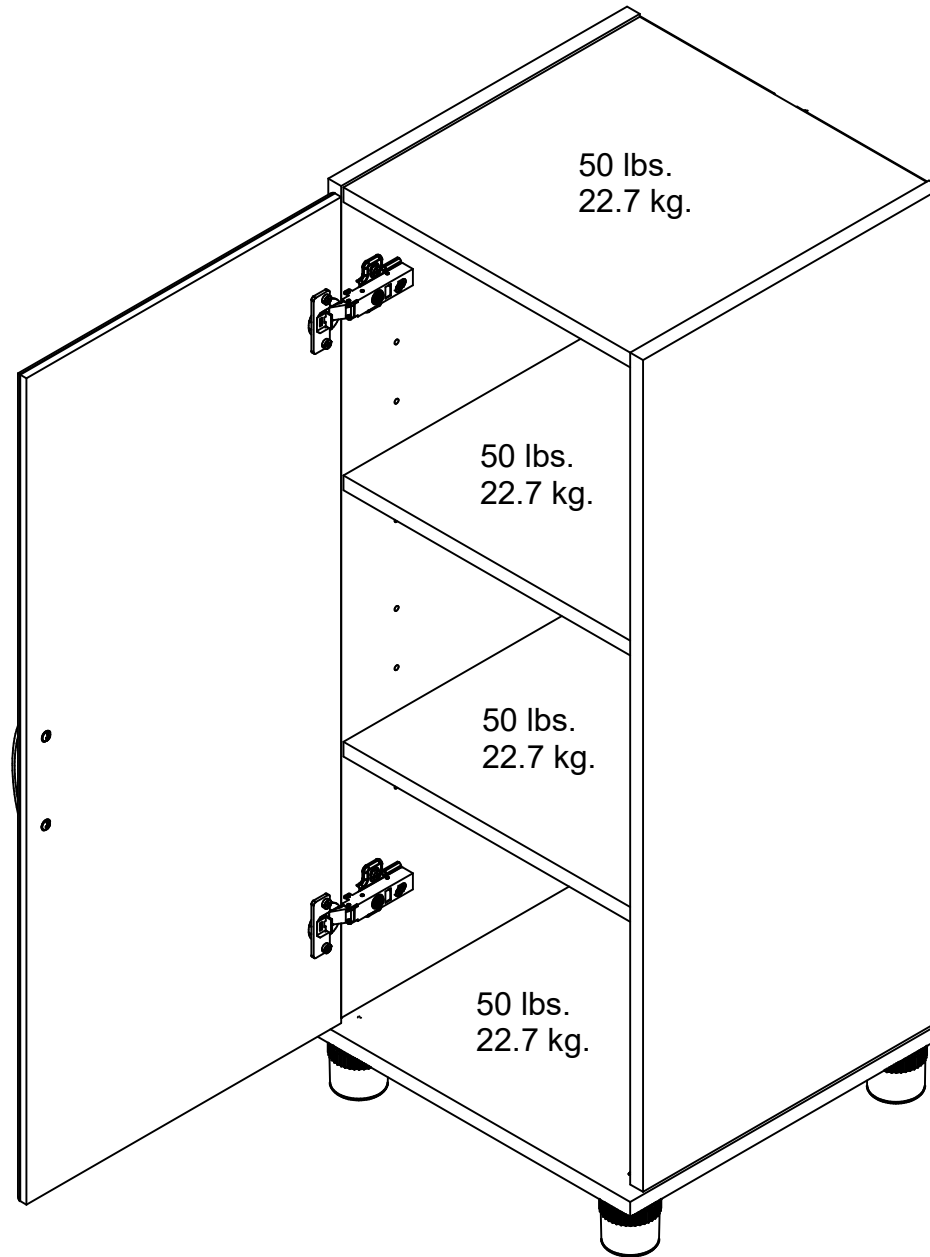

Option:

You can stack one unit onto another if needed.
Please follow the stacking instructions.

Opción:

Podrá colocar una unidad a otra si es necesario.
Por favor siga las instrucciones de apilamiento.

Option :

Vous pouvez empiler une unité sur une autre si nécessaire.
Veuillez suivre les instructions de l'empilement.

With the door off, the adjustable shelves removed and no feet attached, place the upper unit onto the lower unit as shown.

Con la puerta, retirar de los estantes ajustables y no pies enganchados, coloque la unidad superior en la unidad inferior como se muestra.

Lorsque la porte est hors tension, sortir les clayettes réglables et sans pieds attachés, placez l'unité supérieure sur l'unité inférieure, comme illustré.

Make sure upper and lower units are aligned.

Asegúrese de que estén alineados muebles altos y bajos.

Assurez-vous que les unités supérieures et inférieures sont alignées.

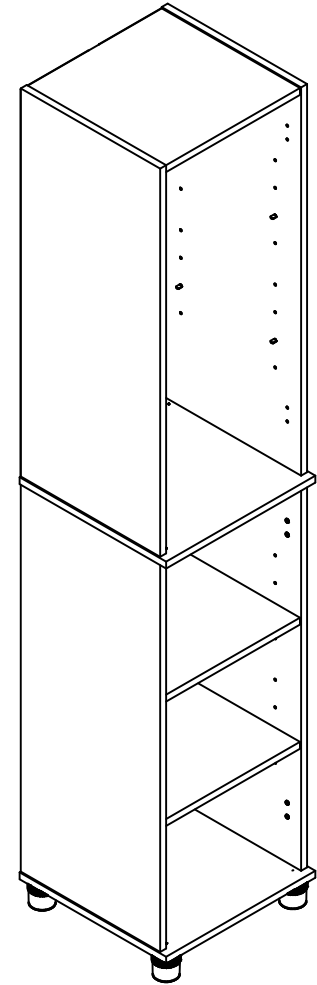
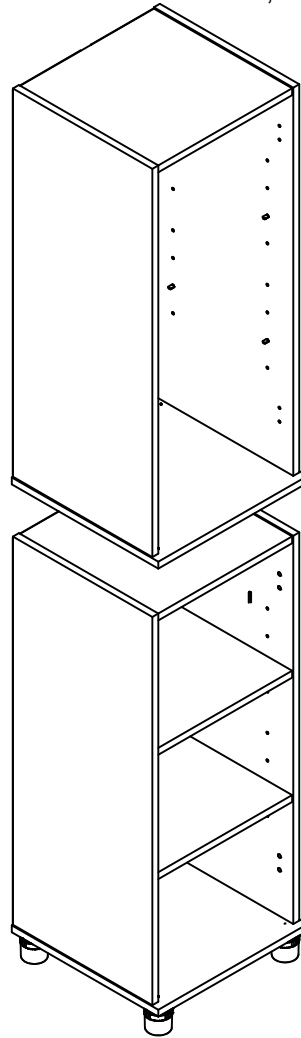
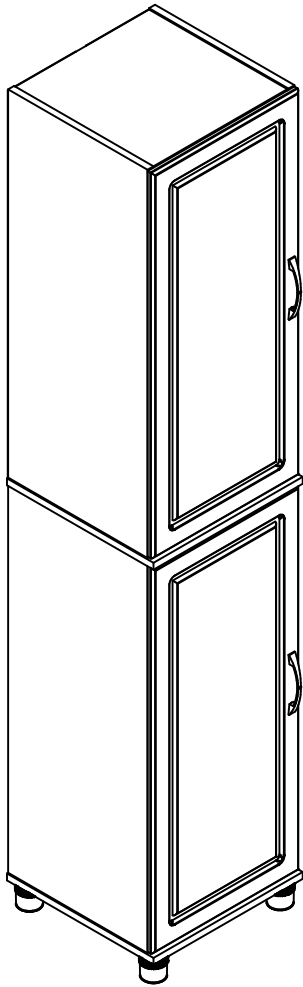

Using four screws (5), screw through the pre-drilled holes in the bottom surface of the top and into the bottom of the bottom as shown.

Usando cuatro tornillos (5), tornillo a través de los orificios en la superficie inferior de la parte superior y en la parte inferior de la parte inferior como se muestra.

À l'aide de quatre vis (5), vis dans les trous pré-perçés dans la surface inférieure du haut et en bas du fond comme indiqué.

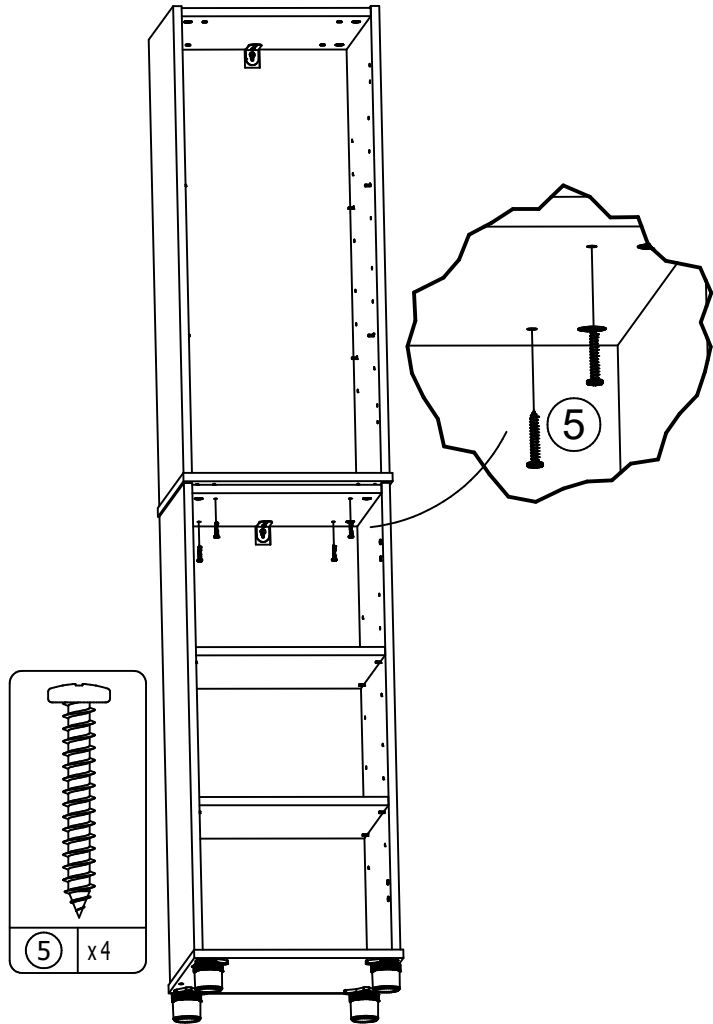

You only need to attach the top unit to the wall as shown in step 8.

Basta con conectar la unidad a la pared como se muestra en el paso 8.
Il suffit de fixer l'unité au mur comme indiqué à l'étape 8.

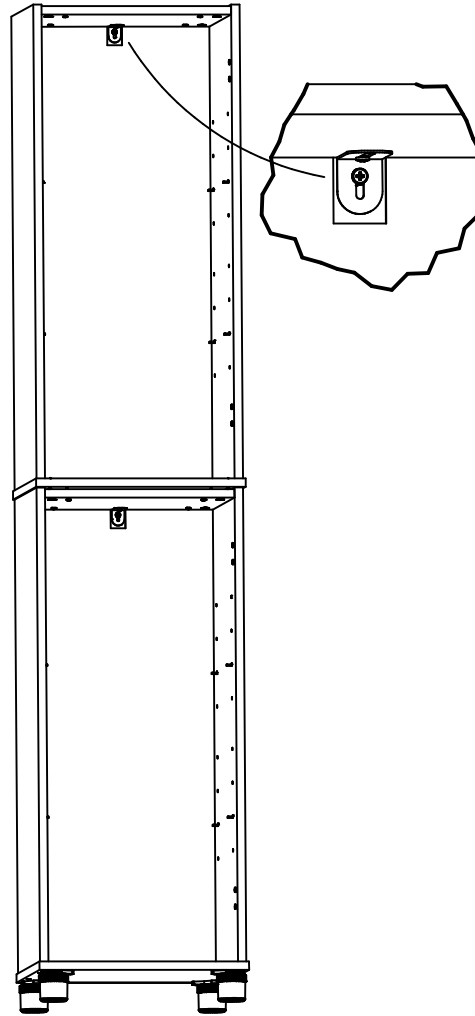

Attached the doors as shown in step 9 and install the adjustable shelves as shown in step 10.

Conectado las puertas como se muestra en el paso 9 e instalar los estantes ajustables, como se muestra en el paso 10

Aussi les portes, comme indiqué dans l'étape 9 et installer les étagères réglables, comme illustré à l'étape 10

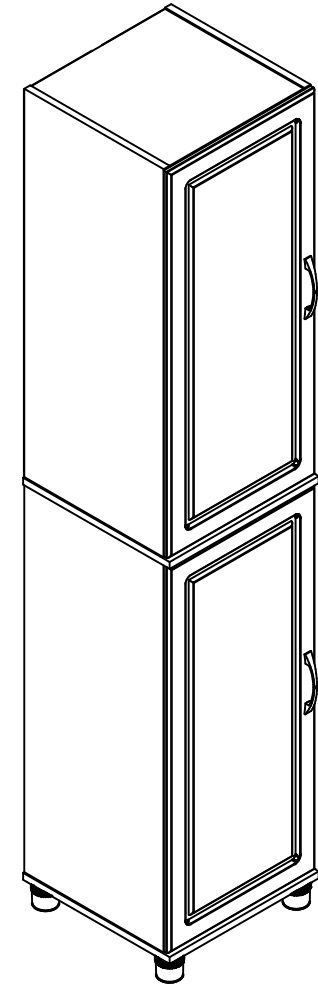

Certificate of Conformity

1. This certificate applies to the Dorel Home Furnishings, Inc. product identified by this instruction manual.
2. This certificate applies to compliance of this product with the CPSC Ban on Lead-Containing Paint (16 CFR 1303).
3. This product is distributed by: Dorel Home Furnishings, Inc.
410 East First Street South
Wright City, MO 63390
636-745-3351
4. Site of Manufacture:
 - Tiffin OH
5. See front page of instruction manual for date of manufacture.